

Flache und rahmenlose Einbauleuchte, bestückt mit LED-Technik.

Die Leuchte wird werkseitig in das Metalldeckenelement integriert und als Gesamtmodul geliefert. Der Farbton ist an das Deckenelement angepasst.

Die Lichtverteilung erfolgt über eine mikroprismatische Abdeckung. Dies gewährleistet den normgerechten Einsatz für Bildschirmarbeitsplätze (UGR < 19).

Technische Änderungen auch ohne Vorankündigung vorbehalten. Dieses Datenblatt ist unser geistiges Eigentum und darf ohne Zustimmung nicht verändert oder an Dritte weitergegeben werden.

Typ	Lichtstrom	Systemleistung	Abmessung (l x b x h)
IS 22 - 600	1.980 Lumen	17 Watt	600 x 160 x 60 mm
IS 22 - 900	2.650 Lumen	23 Watt	900 x 160 x 60 mm
IS 22 - 1200	3.090 Lumen	27 Watt	1.200 x 160 x 60 mm
IS 22 - 1500	3.530 Lumen	30 Watt	1.500 x 160 x 60 mm

## Technische Daten:

Spannung:	220-240 V / 50-60 Hz
Schutzklasse:	1
Schutzart:	IP20
Betriebsgerät:	schaltbar
Abschluss:	mikroprismatisch
Farbton:	angepasst an die Decke
Lichtfarbe:	4.000K
Farbwiedergabe:	RA>80

## Maßbild:

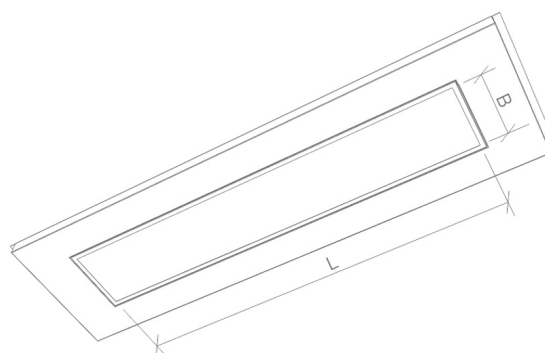

## Optionen:

- Lichtfarbe 3.000K
- Betriebsgerät DALI dimmbar
- Lieferung inkl. vormontierter Anschlussleitung, Stecker und lose beigelegter Buchse